

KIT DE RÉNOVATION

Pour portes automatiques piétonnes

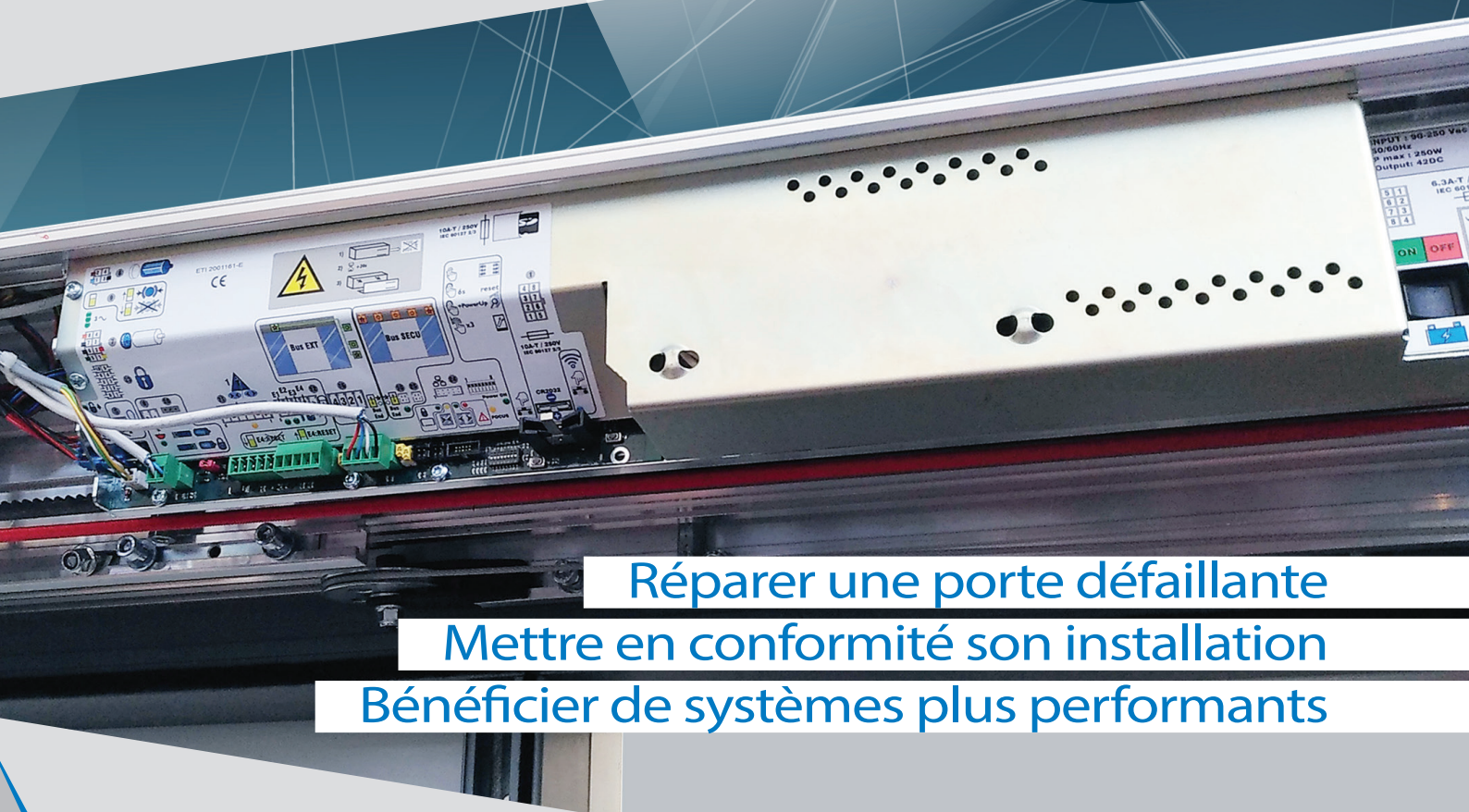

Sur portes existantes Portalp
ou d'autres fabricants



Réparer une porte défectueuse

Mettre en conformité son installation

Bénéficier de systèmes plus performants

KIT DE RÉNOVATION RS
POUR DONNER UN NOUVEAU
SOUFFLE À UNE PORTE AUTOMATIQUE
et tirer avantage de toute
l'innovation d'un opérateur RS



Une combinaison de
technologies innovantes



Un opérateur connecté
Une porte pilotée par smartphone



De nombreuses fonctionnalités
Une grande facilité d'exploitation

Économiques et simples à mettre en oeuvre, les kits de rénovation RS évitent d'entreprendre des gros travaux, la structure de la porte existante étant conservée.

Une pilotage simple par smartphone

- Affichage clair dans votre langue
- Navigation intuitive
- Sélection directe des modes
- Paramétrage utilisateur aisé
- Bluetooth Low Energy



Un concentré de technologies innovantes pour votre porte

La porte gagne en performance et en fonctionnalités en bénéficiant de technologies efficaces.

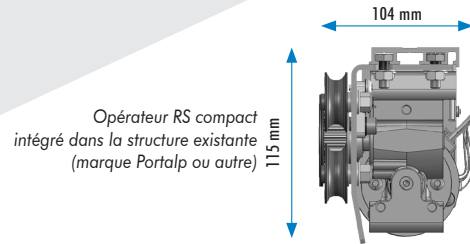

1 PROFILS DE FIXATION
3 sous-ensembles fournis prêts à intégrer

2 ENTRAÎNEMENT VANTAUX
Attaches-courroies, poulie, contre-poulie, courroie, réglage tension

3 ISSUE DE SECOURS
Réserve d'énergie mécanique ou électrique, EN16005- Issue Secours

ALIMENTATION À DÉCOUPAGE
Indépendante de la tension d'entrée, filtrage parasites, faible consommation

BATTERIE DE SECOURS
Autonomie en cas de coupure secteur

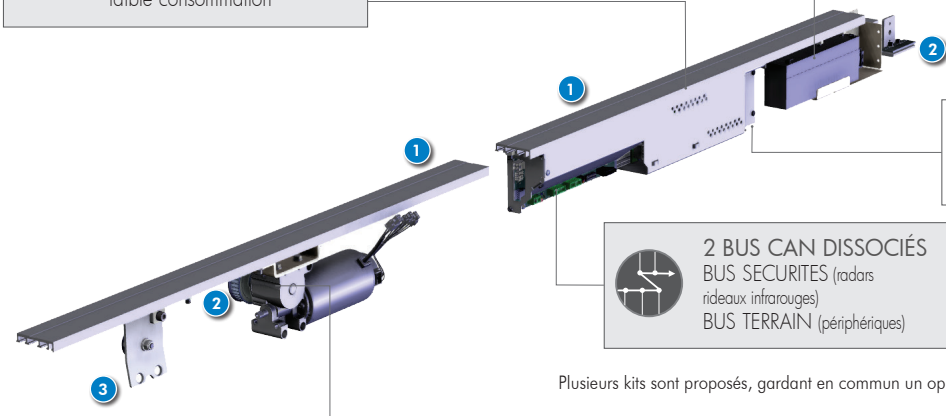
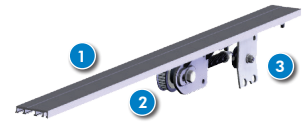

CARTES SECUCAN
Câblage de systèmes de sécurité non compatibles bus CAN

2 BUS CAN DISSOCIÉS
BUS SECURITES (radars rideaux infrarouges)
BUS TERRAIN (périphériques)

1 BUS RÉSEAU
Synchronisation des portes, commande et surveillance des portes via Ethernet

MOTORISATION BRUSHLESS
Grande durée de vie, silencieux, pilotage fluide et sécurisant des vantaux

VERROUILLAGE ÉLECTROMÉCANIQUE
Intégré dans le mécanisme, il assure un blocage ferme des vantaux

SÉCURITE SUR PASSAGE
Capteur à technologie combinée: détection de présence par radar hyperfréquence, surveillance de la zone de fermeture par rideau infrarouge int/ext

SÉCURITE À L'OUVERTURE
Sécurisation de la zone de refoulement des vantaux par rideaux infrarouges

Plusieurs kits sont proposés, gardant en commun un opérateur RS livré avec des équipements adaptés à chaque projet.

EQUIPEMENT DES KITS	New				
	kit DIVA RS	kit DIVA L RS	kit TINA RS	kit RS	kit RS BASIC
Alimentation à découpage	●	●	●	●	●
Motorisation brushless 120 W	●	-	-	-	-
Motorisation brushless 90 W	-	●	-	●	●
Motorisation à balais 90 W	-	-	●	-	-
Verrouillage électromécanique	-	●	●	●	-
Boîtier logique RS	●	●	●	●	●
Batterie de secours	●	●	●	●	●
Dispositif EMI	●	●	●	●	-
Détecteurs de sécurité IXIO DT3	○	○	○	○	-
Carte connectique SECUCAN	○	○	○	○	○
Pilotage Smartphone (Android/iOS)	●	●	●	●	●
Console Naviblu	●	●	●	●	-

● série ○ option

Nos experts vous accompagnent

Un réseau national
26 agences proches de chez vous

Un acteur global
De l'installation à la maintenance de tous vos automatismes d'accès

Un service 24/7

0 800 500 200 Service & appel gratuits



www.portalp.com

Siège social : PORTALP - 4 Rue des Charpentiers - 95330 Domont - France